



More Precision.

thermoMETER // 非接触式赤外線温度センサ



堅牢な超小型赤外線温度センサ thermoMETER SE

-40 ~ 1100°Cの温度範囲

20 msの短い応答時間

電圧出力または2線式電流出力
(ソフトウェアで切り替え可能)

500 mAのオープンコレクタ出力

冷却なしで使用温度範囲は最大120°C

最高のコストパフォーマンス -
OEM量産用途に理想的



小型、堅牢、機能的。

thermoMETER SEは、1100°Cまでの温度を測定できる超小型赤外線温度センサです。機械およびシステム (OEM) への組み込みに特に適しています。

このシステムは、thermoMETER FIの利点とthermoMETER UCの利点を兼ね備えています。ケーブルに超小型コントローラが内蔵されているため、設置スペースが最小限に抑えられます。また、測定箇所と評価機能が空間的に分離されているため、センサは高温環境や測定が難しい条件下でも正確に測定値を出力します。

組み付け済みのチャンネル

thermoMETER SEのセンサ、コントローラ、接続ケーブルは組み付け済みです。接続は、ケーブルのオープンエンドからダイレクトに素早く行うことができます。オプションとして、USBアダプタを介してシステムを操作し、sensorTOOLソフトウェアで設定することも可能です。



初期設定されているため
すぐに使用可能

超小型コントローラ

IP65

センサケーブルと接続ケーブルの
長さを選択可能

モデル		SE-SF15	
光学的解像度		15:1	
測定範囲 ^[1]		-40°C ~ 600°C (1100 °C)	
スペクトル領域		8 ~ 14 μm	
システム精度 ^[2]		±1.0 %または±1.0°C	
繰り返し性 ^[2]		±0.5 %または±0.5°C	
温度分解能 (NETD) ^[3]		50 mK	
整定時間 ^[4]		20 ms	
放射率		0.100 ~ 1.100	
透過率		0.100 ~ 1.100	
信号処理		インテリジェントな平均化、最小・最大値、閾値/ヒステリシス付きのホールド機能 (ソフトウェアで設定可能)	
電源電圧		5 ~ 30 DCV	
最大消費電流		≤ 4 mA (電圧出力) / ≤ 20 mA (2線式電流出力)	
デジタルインターフェース		3.3 VのLVTTTLまたはプログラミングアダプタ経由でのUSB	
アナログ出力 ^[5]		4 ~ 20 mA (2線式電流出力) / 0 ~ 5 V; 0 ~ 10 V (電圧出力) 測定範囲内でスケラブル自在	
スイッチング出力		アラーム用のオープンコレクタ出力; 500 mA	
接続		オープンエンド (フェールール付き) の内蔵ケーブル; 標準長さが0.5 mのセンサケーブルと接続ケーブル オプションで3 m、6 m、15 mのセンサケーブルまたは3 mの接続ケーブルもご用意	
取り付け		センサ 内蔵されたM12ネジ1本による直接ネジ止め または同梱の六角ナットによる固定	
温度範囲	センサ	保管時	-40 ~ 85°C
		運転時	-20 ~ 120°C
	コントローラ	保管時	-40 ~ 85°C
		運転時	-20 ~ 80°C
湿度		相対湿度 10 % ~ 95 % (結露なきこと)	
衝撃 (DIN EN 60068-2-27)		50 g, 11 ms, 各軸	
振動 (DIN EN 60068-2-6)		3 g, 11 ~ 200 Hz, 各軸	
保護等級 (DIN EN 60529)	センサ	IP65	
	コントローラ	IP65	
材質		センサ ステンレス鋼 (1.4404)	
質量		約20 g (センサのみ)	
制御と表示素子 ^[6]		オプションでsensorTOOLによるセンサ設定も可能	

[1] オプションで測定範囲を1100°Cまで拡張可能

[2] 測定対象温度が0°C以上、かつ周囲環境温度が24°C±2°Cの場合に有効。大きい方の値が適用されます (ε=1)。

[3] 時定数が200 msで、対象物温度が200°Cの時

[4] 0 ~ 90 %のエネルギー;ソフトウェアで設定可能

[5] 出荷時に電流または電圧に初期設定済み; sensorTOOLで切り替え可能 (USBコンバータが必要);電源電圧に応じた電圧スケラリング

[6] sensorTOOLによるアクセスにはUSBコンバータが必要 (オプションを参照)

発注コード

SE-	SF15-	S3-	C3-	U
				出力 (初期設定済み、ソフトウェアで切り替え可能): U: 電圧 0 ~ 5 V / 0 ~ 10 V I: 電流 4 ~ 20 mA
				ケーブル長 (コントローラ - オープンエンド): 0.5 m (標準) / 3 m
				ケーブル長 (センサ - コントローラ): 0.5 m (標準) / 3 m / 6 m / 15 m
				焦点: SF15
シリーズ名: thermoMETER SE				

標準焦点 (単位はmm)

SF15	15:1	6.5	11.5	14	18	23.5	29.5	35.5
距離		0	100	200	300	400	500	600

近焦点 (ねじ込み式CFレンズの使用時、単位はmm)

CF15	15:1	6.5	3.7	0.8	4.4	8.1	11.8	15.4
距離		0	5	10	15	20	25	30

■ = 最小測定スポット / 焦点

D:S比 (例: 15:1、表を参照) とは、測定スポットサイズまでの距離 (センサの前縁から測定対象物までの距離) の比率。

外形寸法図 thermoMETER

thermoMETER UC

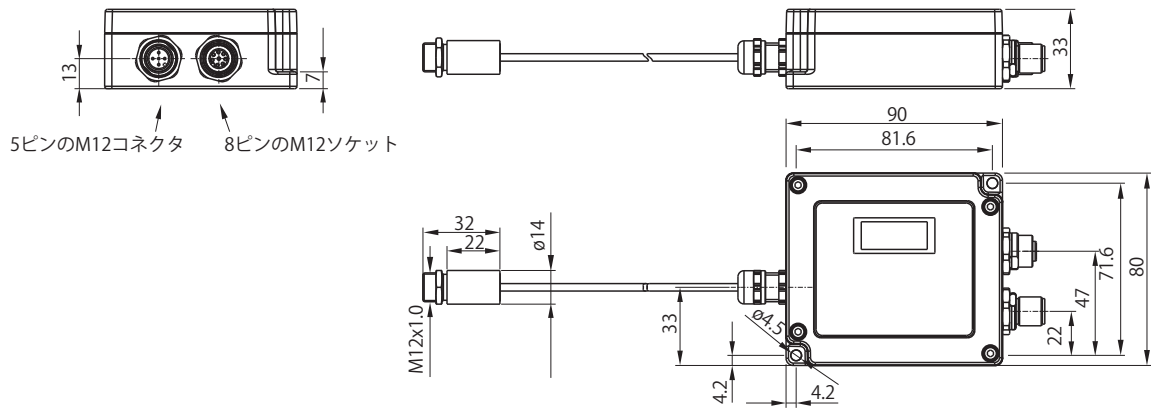

thermoMETER SE



thermoMETER FI

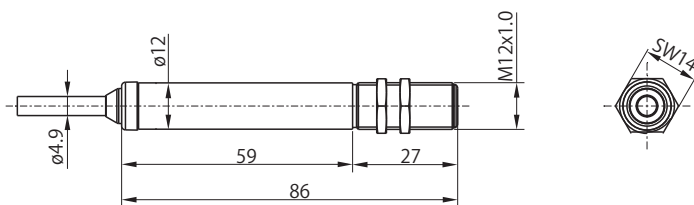

(単位はmm、図は縮尺通りではない)

接続オプション thermoMETER

センサ	ケーブル	タイプ
thermoMETER FI	内蔵ケーブル 長さ 1 m / 3 m / 8 m / 15 m	オープンエンド (フェールール 付き)



接続オプション	
電源電圧の接続 PS2020	
PCへの接続用USBプログラミングアダプタ 端子ブロック付きTM-USBA USBアダプタ	
EthernetおよびEtherCAT接続用インターフェース モジュール IF1032	
制御ユニット/システム アナログ出力(電圧)、オープンコレクタ	

センサ	ケーブル	タイプ
thermoMETER SE	センサケーブル (センサ - コントローラ) 長さ 0.5 m / 3 m / 6 m / 15 m 接続ケーブル (コントローラ - オープンエンド) 長さ 0.5 m / 3 m	オープンエンド (フェールール 付き)



接続オプション	
電源電圧の接続 PS2020	
PCへの接続用USBプログラミングアダプタ 端子ブロック付きTM-USBA USBアダプタ	
EthernetおよびEtherCAT接続用インターフェース モジュール IF1032	
制御ユニット/システム アナログ出力(電流/電圧)、オープンコレクタ	

センサ	ケーブル	タイプ
thermoMETER UC	デジタルケーブル:TM-DC8/x-M12 長さ 1 m / 5 m	オープンエンド (フェールール 付き)
	デジタルケーブル:TM-USBA-M12 長さ 1.8 m	USB
	アナログケーブル: TM-PC5/x-M12 長さ 1 m / 5 m	オープンエンド (フェールール 付き)



接続オプション	
電源電圧の接続 PS2020	
PCへの接続用USBプログラミングアダプタ 端子ブロック付きTM-USBA USBアダプタ	
制御ユニット/システム 2台のアラームリレー、RS485	
産業用Ethernet接続用インターフェースモジュール IF2035-PROFINET IF2035-EIP IF2035-EtherCAT	
PCへの接続 (sensorTOOL) 表示とパラメータ設定	
EthernetおよびEtherCAT接続用インターフェース モジュール IF1032	
電源電圧の接続 PS2020	
制御ユニット/システム アナログ出力(電流/電圧)	

取り付け用アクセサリ／システムアクセサリ／エアパーキングアタッチメント

品番	名前		FI	SE	UC
2970750	TM-DIN-UC	マウンティングレール取り付けプレート	⊙	⊙	✓
2970751	TM-MF-UC	取り付け分岐	⊙	✓	✓
2970752	TM-APL	エアパーキングアタッチメント、層流	✓	✓	✓
2970753	TM-FB	取り付け金具	✓	✓	✓
2970754	TM-AB-UC	取り付け金具、2軸調整可	⊙	✓	✓
2970755	TM-MB-UC	取り付けボルト、M12ネジ1本とナット付き	⊙	✓	✓
2970756	TM-TA	パイプアダプタ	✓	✓	✓
2970757	TM-T40	反射ガードパイプ(長さ 40 mm); M12の外ネジ 1本	✓	✓	✓
2970758	TM-T88	反射ガードパイプ(長さ 88 mm); M12の外ネジ 1本	✓	✓	✓
2970759	TM-T20	反射ガードパイプ(長さ 20 mm); M12の外ネジ 1本	✓	✓	✓
2970760	TM-MH-UC	ステンレス製ソリッドハウジング	⊙	✓	✓
2970761	TM-FBMH-UC	ソリッドハウジング用取り付け金具	⊙	✓	✓
2970762	TM-APMH-UC	ソリッドハウジング用のステンレス製エアパーキングアタッチメント	⊙	✓	✓
2970763	TM-CF	近焦点レンズ	✓	✓	✓
2970764	TM-PW	プロテクトウインド	✓	✓	✓
2970765	TM-AP-UC	ステンレス製エアパーキングアタッチメント、D:S比が15:1以上のレンズ用	⊙	⊙	✓
2970766	TM-AP2-UC	ステンレス製エアパーキングアタッチメント、D:S比が2:1のレンズ用	⊙	⊙	✓
2970767	TM-AP	エアパーキングアタッチメント	✓	✓	✓
2970768	TM-AP8	エアパーキングアタッチメント、8 mmのチューブコネクタ付き	✓	✓	✓
2970769	TM-MI	直角ミラーアタッチメント	✓	✓	✓

赤外線温度センサUC用接続ケーブル

2904051	TM-PC5/1-M12	アナログ信号・電源ケーブル 1 m
2904052	TM-PC5/5-M12	アナログ信号・電源ケーブル 5 m
2904053	TM-USBA-M12	USBコンバータ付きデジタル信号ケーブル、1.8 m、M12コネクタ、USB-Aコネクタ
2904054	TM-DC8/1-M12	デジタル信号ケーブル、1 m、M12コネクタ、フェルルール、組み付け済み
2904055	TM-DC8/5-M12	デジタル信号ケーブル、5 m、M12コネクタ、フェルルール、組み付け済み

赤外線温度センサUC / FI / SE用USBアダプタ

2970770	TM-USBA	端子ブロック付きUSBアダプタ
---------	---------	-----------------

IF2035:産業用Ethernet接続用 インターフェースモジュール

- PROFINET / Ethernet/IP / EtherCATへのRS422またはRS485インターフェースの接続
- RS422センサ用の同期出力
- 様々なネットワークポロジに対応したネットワークポート x 2
- 最大4 Mbaudのデータレート
- 4系統のオーバーサンプリング (EtherCATの場合)
- コンパクトなハウジングとDINレールマウントにより、限られた設置スペースに理想的

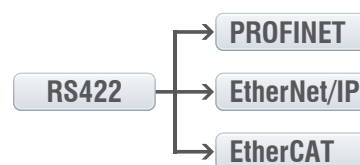

IF1032:EthernetおよびEtherCAT接続用 インターフェースモジュール

- アナログ出力またはRS485のEthernetおよびEtherCATへの接続
- データ表示およびスケールリング用のWebインターフェース
- CSVファイルへのエクスポート



マイクロエプシロン社のセンサとシステム



変位、位置、寸法向けのセンサとシステム



非接触測定向けのセンサと測定装置



品質管理のための測定および検査システム



光式マイクロメータ、光ファイバ測定/試験増幅器



色識別用センサ、LEDアナライザ、インライン色分光計

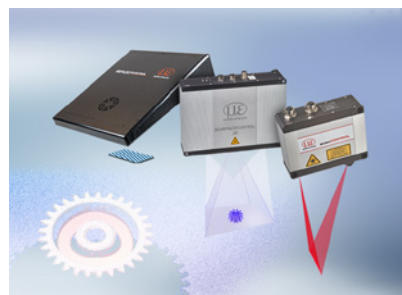

寸法検査および表面検査のための3D測定機器

保証について

- ①製品の保証期間については、出荷後1年とさせていただきます。
- ②製品の保証範囲は、①の保証期間中に製造者の責により故障が生じた場合は、製品の故障部分の修理、又は製品内の部品交換を行います。但し、以下に該当する場合は、保証範囲適用外とさせていただきます。
 - a)製品の仕様値または、別途取り交わした仕様書などで確認された以外の不適当な条件、環境、取扱い、又は使用による場合。
 - b)故障の原因が納入品以外の事由による場合。
 - c)当社以外による納入品の改造または修理による場合。
 - d)センサ製品本来の使用法以外の使用による場合。
 - e)出荷当時の技術水準では予見できなかった理由による場合。
 - f)その他、天災、災害などで、製造者側の責にあらざる場合。
- ③製品の保証とは、センサ製品単体の保証を意味するものです。当製品の特定用途での適合性や製品により発生する二次的価値の保証、損失の補償は致しかねます。また、きわめて高い信頼性、安全性が要求される用途、人命にかかわる用途(原子力、航空宇宙、社会基盤施設)を目的として設計、製造された製品では有りません。このような環境下での使用については保証の適用範囲外とさせていただきます。

